



## INFORMAZIONI TECNICHE

# Raschietti idraulici | Raschietto idraulico Zurcon® DA 22

### Descrizione

Il raschietto idraulico Zurcon® DA 22 è un raschiante in poliuretano a doppio effetto per installazioni di scanalature chiuse. Presenta miglioramenti significativi in termini di geometria del profilo e materiale utilizzato rispetto ai raschiatori elastomerici tradizionali. Il labbro del raschietto è progettato in un modo tale da rimuovere in modo affidabile la sporcizia lasciando una pellicola residua di olio sullo stelo,

necessaria per un corretto funzionamento. La compressione radiale è sufficiente per rimuovere particelle, polvere e acqua.

Il labbro raschiante rivolto verso l'interno è progettato in modo tale da assumere una funzione di tenuta anche a bassa pressione. La tenuta statica si ottiene mediante una stretta configurazione radiale tra il corpo raschiante e la scanalatura.

### Vantaggi

- Buon effetto di raschiatura
- Resistenza all'usura e lunga durata
- Mantiene una pellicola di olio residua
- Elementi standard per scanalature di installazione standard



### Dati tecnici

Velocità : Fino a 1 m/s  
Temperatura : Da -35 °C a +100 °C  
Supporti : Oli e grassi minerali



## INFORMAZIONI TECNICHE

### Raschietti idraulici | Raschietto idraulico Zurcon® DA 22

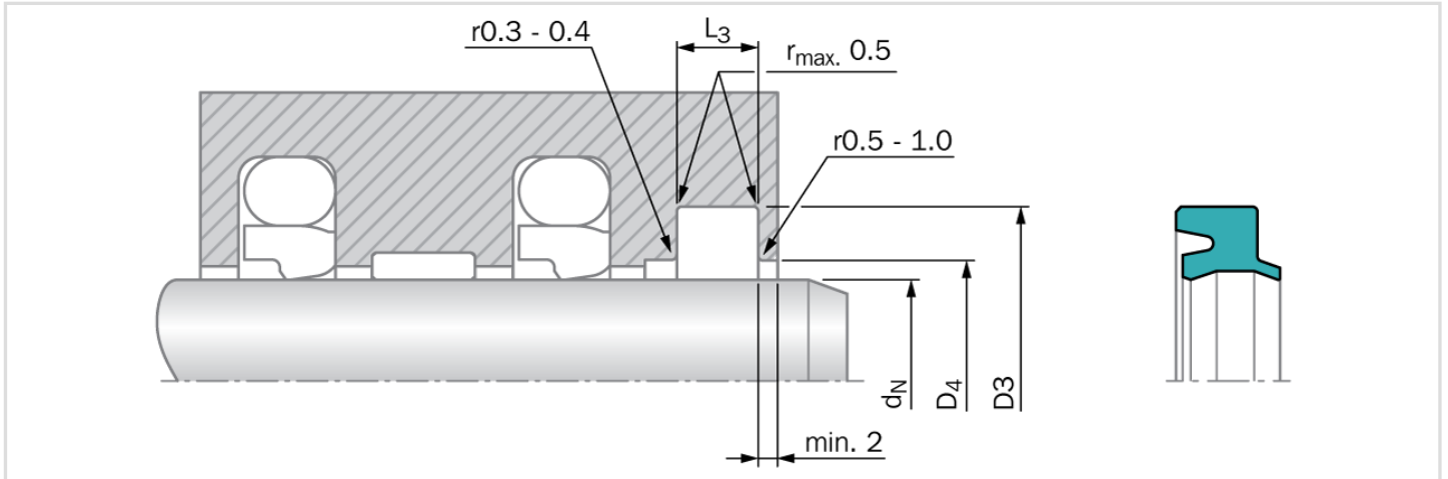

#### Nota importante

Le indicazioni di installazione, le raccomandazioni sui materiali, i parametri e gli altri dati forniti sono sempre da considerare in base al particolare campo di applicazione in cui la tenuta viene utilizzata, in particolare per quanto riguarda l'interazione della tenuta con altri componenti dell'installazione. Per questo motivo, tali informazioni non costituiscono né un accordo di natura legale e fattuale né una garanzia di qualità. Si riservano eventuali modifiche tecniche ed errori.